



# 2020 小泡泡

产品推广培训

## 感应泡沫皂液器

## 洗手手机



GIBO-培训中心  
2020年04月26日

# 设计理念

G7小泡泡  
感应泡沫皂液器  
第四代皂液器  
为健康洗手而生

## 设计理念

G7小泡泡感应皂液器 | 让每一次洗手更健康

防控形势下，勤洗手，预防交叉感染，成为每个家庭共同的选择；用科技改变洗手方式，丰富起泡技术，免接触使用，让每一次洗手更洁净，呵护全家健康。

洁博利从洗手开始，让每一个家庭享受智能美好新生活。

第四代皂液器

gibo®



# 产品介绍

感应泡沫皂液器应用红外感应技术，采用单片机MCU智能控制，优化的高效气液混合泵，最佳调校气液混合比；灵动感应技术，低功耗电路设计；简洁、流线型造型设计，适应各种场景环境；开放式的补液接口、4节AA电池或锂电池供电可选，使用与维护更方便；非接触式感应、细腻泡沫出液，为用户提供高品质，优雅的洗手体验。



# 工作原理

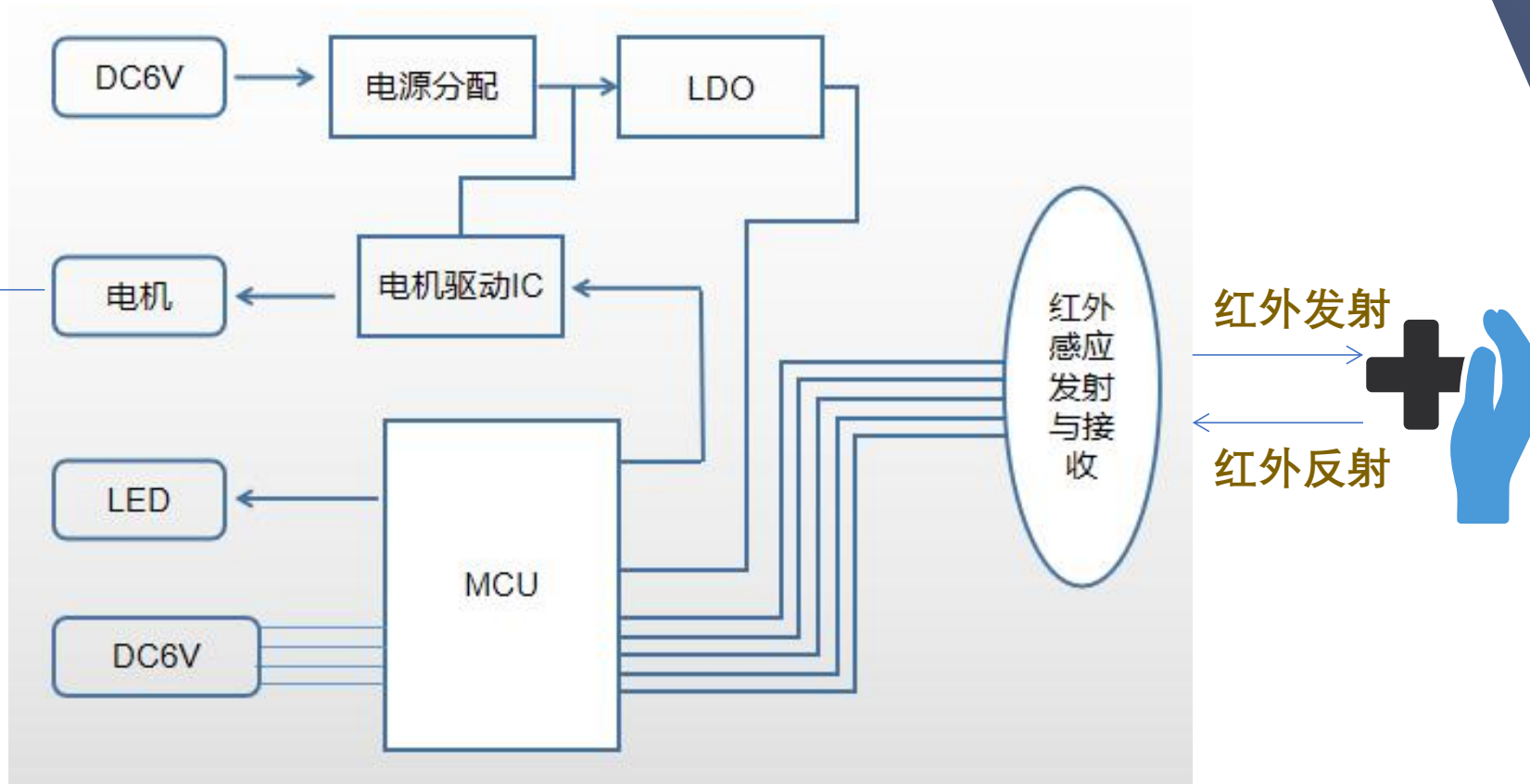



## 适合各个场景



幼儿园



家庭厨卫

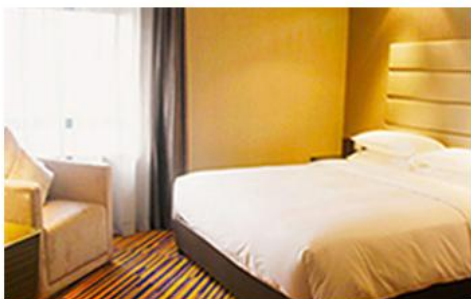

酒店



办公写字楼

- 用一款感应泡沫机取代传统的按压洗手液
- 让每一次洗手更加舒适与洁净，呵护全家健康
- 丰富泡沫让洗手更具童趣，小朋友爱上洗手，远离细菌感染
- 办公室熙熙攘攘的人流，用手打肥皂显然已不合时宜，非接触感应使用，感应泡沫机和感应水龙头作为最佳洗手搭档，帮助您杜绝交叉感染

•



科学洗手俨然已经是文明的象征



手动按压，费时费力  
还容易二次污染



洗手液专供，  
不能自己选择搭配  
只能专店购买  
性价比不高

• **告别手动给皂时代**  
按压皂液器费神费力，每次取皂液均须双手精准操作  
新时达，让原始人使用的按压给皂离我而去。

• **洗手进入自动泡沫新时代**  
亲肤柔和的泡沫体验，每一次洗手都是一种享受  
更少的皂液，更舒适的体验，你值得拥有

• **无需专用洗手液**  
舒适洗手也需性价比，让高价专用洗手液无处遁形，自购洗手液1:5随心调配

• **泡沫洗手液、胶状洗手液、洗洁精、洗发露均可调配使用**

泡沫洗手 | 省液 | 节水 | 便捷 | 更洁净

# 产品介绍

灵动感应 | 精密泡沫泵 | 丰盈泡沫

让每一次洗手更健康

# 产品构成

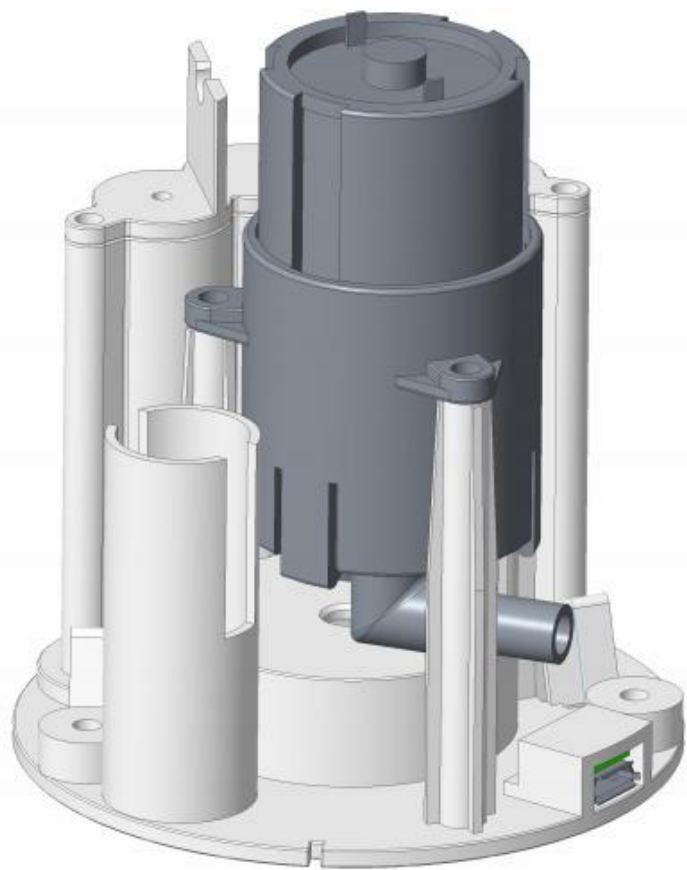

01 模组化设计

02 精密隔膜推挽式液泵电机

03 使用寿命20万次



## 第四代皂液器

## 换液简单

泡沫洗手机

多场景适配

模组化设计

洗手好伴侣

智能新品

20万次

礼品包装

IPx4防水等级

适配泡沫和胶状洗手液

48种超强抗干扰

超市包装

超低功耗

3项专利保护

柔和起泡

静音高效电机

USB充电

超长续航

智能出泡

比节约更节约

解放双手

时尚个性选择

非接触使用

Liteon感应技术

12:1丰盈泡沫

爱上洗手

美好生活

# 功能说明 |



手伸进感应范围256ms接受感应，1~3秒疾速出泡  
使用1200mA锂电池供电，充满一次可使用3个月以上；使用4节AA碱性电池供电，可使用6个月以上；

开机：长按2s电源按钮打开（蓝色指示灯闪烁1s）

关机：在开机状态下，长按2s电源按钮关机（红色指示灯闪烁1s）

调节出液量：在开机状态下点触开关键（0.5s），进行液量档位切换，共4档循环出液量调节。

蓝色指示灯闪烁一次，出液量0.6ml（0.5s）。

蓝色指示灯闪烁两次，出液量1.2ml（1.0s）。

蓝色指示灯闪烁三次，出液量1.8ml（1.5s）。

蓝色指示灯闪烁四次，出液量2.4ml（2.0s）。



## 二级低电压提示:

当电池电量 $\leq 3.4V$ 时, 感应时红灯闪烁5次(每0.5S一次), 提示低电状态, 须充电或更换电池;

当工作电压 $\leq 3.2$ , 进入2级低电压报警, 当感应时LED指示灯快闪, 离开感应继续快闪10次, 提示电量不足必需充电, 此时关闭感应出液功能。

## 充电状态:

充电式红灯常亮, 充电时间1~3小时, 充满后指示灯显示蓝色

皂液容量280ml, 可供三口之家使用15~30天(15次/天)

泡沫洗手液、胶状洗手液、洗洁精、洗发露均可按1:5(液:水)调配使用  
丰盈柔和气泡效果, 气泡比12:1

# 产品性能

适用电压	DC3.3~4.2V
电池容量	3.7V 锂电池 (1200mAh, Micro USB充电 5V /1A)
待机功耗	≤0.2mW (额定功率2.5W, 待机电流45uA)
最大负载电流	≤600mA(空载电流300mA)
感应范围	10-65mm (手感应)
出液量	0.6ml (4档可调0.6~2.4ml)
容量	280ml
材质	ABS工程塑料(表面处理: 镜面金属铬)
重量	250g
防水等级	IPX4
产品尺寸	65mm(L) × 100mm(W)×195mm (H)
液泵电机类型:	隔膜推挽式, 气液混合

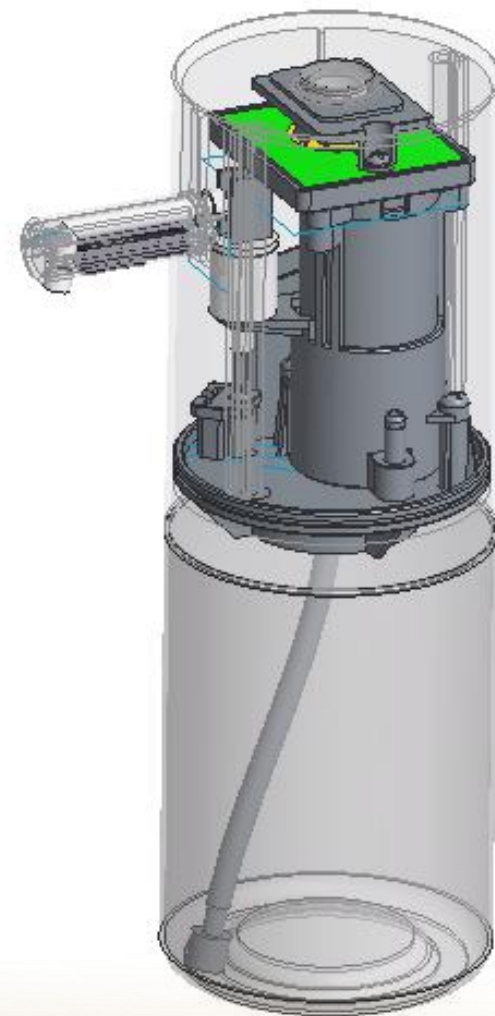

# 常用计量单位

电压：V-伏特 交流：110~240V、380V，直流：48/36/24/12/6/4.5/3/1.5V

频率：hz-赫兹，常用：50hz、60hz，

电压由正电压变成负电压，再由负电压变成正电压，这个过程经过50次/秒

电流：A-安培，mA-毫安，uA-微安

电池容量：mAh-毫安时，kWh-千瓦时

功率：W-瓦特，KW-千瓦

噪音：db-杜比

压力：MPa-兆帕，kPa-千帕，bar-巴，psi-磅/平方英寸，

1公斤压力相当于10米扬程，

$1\text{MPa}=1000\text{kPa}=10\text{bar}=10\text{公斤}\approx 145\text{psi}$

常用的大气压的压力约等于1bar，M为10的6次方，k为10的3次方

# Ip防护等级



第一位数字		第二位数字	
0	无防护	0	无防护
1	防直径>50mm 的固体	1	防滴, 垂直滴水无影响
2	防直径>12mm 的固体	2	与水平偏垂直 15°滴水无影响
3	防直径>2.5mm 的固体	3	对偏垂直 60° 的喷溅水无影响
4	防直径>1mm 的固体	4	防任何方向的溅水
5	防 尘	5	防任何方向的低压喷射水
6	尘 密	6	对高压喷射水的防护
无	无	7	防浸入水 15cm 到 1m 之间的防护
无	无	8	对承压时长期水浸入的防护

# 产品特点

- 1. 灵动感应：** 128ms极速响应，免接触智能感应，伸手快速出液
- 2. 健康环保：** 防止交叉感染，有效除菌，保护孩子和家人健康
- 3. 静音高效：** 低功耗微型电机，安静更省电，寿命长达20万次
- 4. 替换简单：** 皂液可替换设计，加液更轻松，使用方便
- 5. 持久续航：** 1200mAh锂电池，一次充电使用3个月
- 6. 外观时尚：** 极简时尚外观，更多场景适配
- 7. 丰盈泡沫：** 空气注入技术，12:1丰盈柔和泡沫，使用更舒适
- 8. 定量出液：** 液量**0.6~2.4ml**可调、1S快速出液
- 9. IP防护等级：** 防潮防湿IPX4

 Lead-free

智能科技  
提升您的生活品质感

感应即可获得丰盈泡沫



近场红外感应



0.26 秒疾速出泡



触摸按键



有效除菌



泡沫慕斯



呼吸灯

# 产品介绍

**“LITEON灵动”双感应技术，拒绝延迟，  
128ms伸手即应**

应用业内领先的“LITEON灵动”双感应技术

无需用手按压皂液器

即可隔空实现128ms快速响应出泡

智能便捷

随心应手

**更快响应  
更低功耗**



# 产品介绍

## 灵动触控开关

长触控 2 s 开机 / 关机

出液量可调：

开机状态下，点触开关键一次（约 0.5 S）

进行液量档位切换，4 档循环

换档闪灯模式：

蓝灯闪烁，一档 1 次，二档 2 次，三档 3

次，四档 4 次

定量出液：

液量 0.6~2.4ml（时间 0.5s~2s）可调、1S 快速出液



灵动响应每一个动作

# 产品介绍

满足家庭健康洗手需求

拒绝触碰污染 更卫生

洗手、洗菜、洗碗等各种场景，无需  
碰触皂液器，有效防止细菌交叉感染，  
呵护家人健康

洗手 | 洗碗 | 洗水果

## 省水省液省时

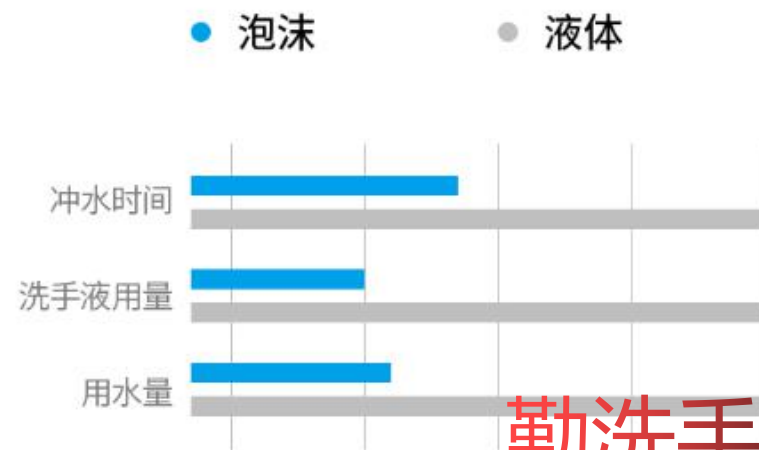

勤洗手  
免接触  
更健康

# 产品介绍

## 静音高效电机

一体化减震结构设计，杜绝震动影响，坚固耐用  
内置高效线圈，低发热，有效降低噪音至60db  
POM自润滑材料，表面耐腐蚀处理，持久弥新

## 超长寿命

全铜精制线圈，强劲动力输出，让每一个泡泡更加均匀柔和  
转子铁芯采用矽钢制造，2级高效齿轮传动，确保稳定持续输送皂液  
电机寿命400小时，电机使用寿命超过20万次

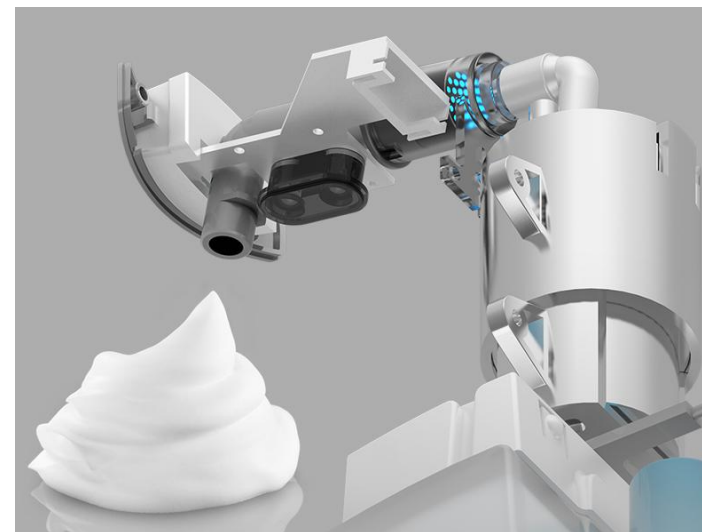

**静音60db**  
**低功耗600mA**

**精密泡沫泵 | 优化的12:1最佳气液混合比，让每一次起泡更加柔顺**

# 产品介绍

## 替换简单

皂液可替换设计，敞口式给液瓶，让每一次加液更加简单，使用方便

无需专业洗手液，普通家用洗手液均可使用；  
适用泡沫洗手液、胶状洗手液、洗洁精、沐浴露等

## 兼容各品牌专业洗手液

可更换洗手液的结构设计，让SKULD洗手器，  
可以兼容市面上各品牌的[泡沫型]洗手液



## 新一代可换液洗手机

非泡沫型 【一般家用洗手液】

稀释比例

1 : 5  
液 水

根据不同品牌洗手液浓度可  
自行按合适的比例调试使用

泡沫型

直接倒进换液瓶使用

# 产品介绍

## 持久续航更省心

### 一次充电 持续90天

内置1200mAh聚合锂电池，USB充电，环保节能，超长续航，充电一次续航达3个月以上，支持循环充电超过1000次，当电量不足时，会有闪灯提醒，一次充电使用3个月



安卓常规接口  
【此产品适合该接口】



Type-C常规接口

**Micro USB充电**  
**1~3小时满电状态**

手机上充电口有三种Micro USB插口、Type-C插口和Lightning接口

# 产品介绍

## 丰盈泡沫：

空气注入技术

12:1丰盈细腻柔和泡沫，更快清洁手部残留细菌，节省用水时间和用水量，使用更舒适



# 产品介绍

## 简约时尚 | 不止是泡沫器

极简时尚外观，品味你的厨卫生活

晶钻镀铬，防刮花，历久弥新

让浴室多一点现代艺术之美

更多家庭与商用场景适配



泡沫器更是浴室艺术

# 精密隔膜泵

额定电压：DC4.0V  
使用电压：DC3.0V~5.0V  
空载电流：< 350mA  
负载电流t：< 600mA  
噪音：< 60dB  
出气孔气流量： $\geq 1.4\text{L}$  (DC4.0V)  
出液孔气压力： $\geq 50\text{KPA}$   
使用温度范围： $1^{\circ}\text{C} \sim 55^{\circ}\text{C}$   
使用湿度范围：30% ~ 80%RH  
使用寿命： $\geq 20$ 万次  
符合Rohs认证要求



# 精密蠕动泵

使用电压：DC6.0V

负载电流： $< 350\text{mA}$

流量范围：0-60 ml/min

转速范围：0.1-60 rpm

噪音： $< 60\text{dB}$

使用温度范围： $1^{\circ}\text{C} \sim 55^{\circ}\text{C}$

使用湿度范围： $30\% \sim 80\%\text{RH}$

使用寿命： $\geq 20$ 万次

符合Rohs认证要求



# 性能优先

20种光源干扰 | 4级群脉冲抗干扰 | 软件算法加强

6项发明专利 | 80多项实用新型

泡沫型

# 感应皂液龙头

皂液器的革命性选择 ▶ 第4代

泡沫出液 灵敏感应

第一代 肥皂



第二代 按压式



第三代 感应滴液



第四代

感应泡沫



## 第四代皂液器

洗手进入  
自动泡沫新时代

# 感应泡沫皂液器 我们更专业

灵动感应技术，反应更迅捷

软硬件低功耗设计，续航更持久

20种光源干扰试验（国标2种）

PCBA防水处理，防护等级IPX4

商用转家用，技术更稳定

精密泡沫泵，超过20万次使用寿命

采用进口MCU，多重严苛的极限测试

100万次可靠性测试 | 48种光谱干扰测试 | 24小时酸性盐雾测试

35bar耐水压 | 耐压电阻3000Kv | 4级群脉冲及静电干扰测试



用专业制造好产品

## 资质与认证

**执行标准：QB/T 1560-2017卫生间附属配件**

- CE认证
- ROHS认证
- 检验报告
- 专利产品
- 感应距离小于100mm
- 响应时间小于128ms
- 4H高温+48H潮湿
- 挂墙式载荷大于89N
- 台面安装式抗拉力>45N
- 20万次使用寿命
- 电池盒密封性能
- 防触电保护、电磁兼容、断电保护

**不止于行业标准**  
**QB/T 1560-2017**

**满足JC/T194-2014要求**

# 产品卖点

为健康洗手而生  
多家世界500强选择洁博利

## 卖点分析

- 极简风格
- 灵动感应 (128ms)
- 触控LED显示
- 12:1丰盈泡沫
- 给液量四档可调
- 皂液可更换设计, 无需专用洗手液
- 品质保障, 1年免费换新



## 产品差异化

### 功能:

- 1.USB可充电设计
- 2.金属镀铬外观
- 3.精密泡沫泵, 耐久20万次
- 4.商用到家用: 品质保障
- 5.模组化快速定制开发

### 人群:

- 1.极简生活
- 2.数码青年
- 3.品质生活
- 4.企业采购

### 场景:

- 1.家庭卫浴空间
- 2.酒店客房
- 3.5A办公标配
- 4.商务礼品



# 目标市场 | 产品定位



满足谁的需求:

家庭

医院防控

商用用途

智能产品爱好者

他们有什么需求:

宝宝洗手习惯培养

泡沫舒适洗手

杜绝交叉感染

智能体验

产品是否满足需求:

泡泡洗手有童趣

泡沫洗手更洁净

免接触更健康

泡沫洗手省液

差异化卖点选择:

镀铬极简金属外观

从商用到家用

可充电设计

耐久20万次

模块化设计

20万次

镀铬外观

灵动感应

快速开发



# 打动客户的三大理由



## 泡沫洗手趋势

新冠防控形势下，普通用户对非接触洗手出现刚性需求，推动智能厨卫产品更快普及并进入家庭市场

泡沫替代液体趋势加快  
洗手节水省液效果明显



## 智能引流爆品

泡沫洗手机品类火爆  
成为家居产品引流产品  
79~99价格普遍接受



## 外观品质双优

不止于皂液器的浴室艺术品  
使用寿命超过20万次  
可通过双标准检测  
**QB/T 1560-2017**  
CJ/T19-2004

# 竞品价格 |



YOABO  
69  
422



科耐普  
79  
+15k

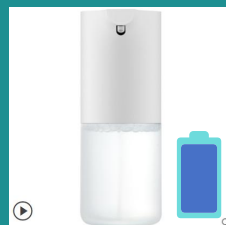

米家  
79  
+60k



米家  
115  
500



充电



映趣  
129  
3.5k



乐泡  
145  
1.2k



充电



小七泡泡  
159  
+15k



NIHO  
199  
+10k



泡腾片 x2

7号



350毫升容量

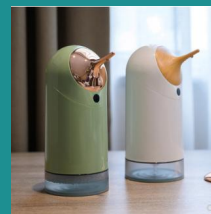

蜗牛生活  
298  
400



畅销品价格区间69~99

# 竞品价格 | 阿里巴巴

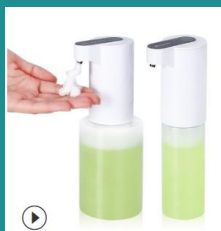

蒂晨  
<1K, 60.00  
5K, 39.00  
>5k, 38.00

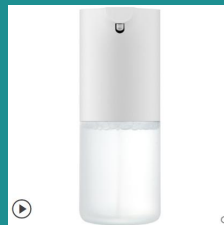

米家  
74.00



健豪  
<1K, 39.00



健豪  
<1K, 45.00



充电

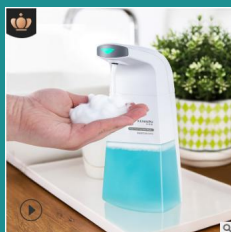

科耐普  
<100, 49.00  
<20K, 40.00  
>20K, 39.00



财合号  
<5K, 68.00  
<10K, 65.00  
>10K, 58.00



畅销品价格区间33~60

# 严重同质化竞争商品

价格不是最低 | 外观不是最好 | 质量无法感受

镀铬金属外观 | 精准客户定位

可充电设计 | 竞品数量较少

寿命超过20万次 | 营造品质消费氛围

十五年商用应用 | 客户信赖专业厂商

# 更好的用户体验

感应灵敏 | 丰富泡沫 | 杜绝滴液

超长寿命 | 人体工学设计

**Break Time**

# 推广计划

新冠防控下的有利形势

如何快速获得销量增长

# 销售目标

年销量80K套  
送样客户100个，批量客户40个



# 上市计划 | 30天倒计时



# 销售目标 | 180天的销售任务



- 国内市场:50000pcs
- 海外市场:30000pcs
- 送样成交客户100个
- 批量成交客户30个
- 完成日期: 2020年12月31日

# 销售目标 | 目标分解



## ■ 国内市场:50000pcs

- 美的电商: 20000pcs
- 电商经销商: 20个\*300pcs
- 电商平台: 4个\*3000pcs
- 品牌OEM: 6个\*1000pcs
- 线下分销: 3000pcs
- 礼品渠道: 5000pcs

## ■ 海外市场:30000pcs

- 日本客户: 5000pcs
- 跨境电商: 20个\*300pcs
- 商超客户: 2个\*5000pcs
- 阿里询盘: 10\*1000pcs

# 销售目标 | 目标分解



## ■ 外贸：30000

■ 张广：15000个

■ 范路琳：15000个

## ■ 电商&OEM：40000

■ 林芬：30000

■ 张标亮：10000个

## ■ 品牌：10000

■ 段绍海：5000pcs

■ 林辉：3000pcs

■ 陈志鸿：2000pcs

■ 卞超宜：700pcs

■ 汤长坤：300pcs



## ■ 激励政策：

- 1.最快出单奖：100元（2个，订单金额超过1000元）
- 2.首单奖：200元（首个订单超过200套）
- 3.订单王：200元（订单金额超过1000元成交客户最多）
- 4.销售冠军：300元（销售金额最高）
- 5.突破奖：200元（订单金额或数量突破前期最高订单）
- 6.大单奖：500元（订单数量超过2000套）
- 7.团队完成奖：200元/人（按团队完成率考核）
- 8.开新奖：300元（成功开发一款新产品）

数据从从6月1日开始计算  
每个新品都设置最快出单奖和首单奖



- 具有市场热度的防控产品
- 皂液到泡沫的产品升级趋势
- 大众消费级产品
- 大品牌也喜欢的爆品市场
- 适合更多创新型渠道销售

销售的第一阶段是营销

## 销售渠道

### 电商渠道爆品

- 跨境电商
- 国内电商
- 社交电商
- 直播电商

专

钻

### 传统渠道爆量

- 建材分销
- 医用渠道
- 国内商超
- 国外商超
- 礼品渠道OEM
- 日化渠道OEM
- 泛家居品牌OEM

赚

## 销售渠道

### • 中国洗手液十大品牌

- 蓝月亮 (蓝月亮(中国)有限公司)
- 威露士Walch (威莱(广州)日用品有限公司)
- Dettol滴露 (利洁时家化(中国)有限公司)
- Safeguard舒肤佳 (宝洁(中国)有限公司)
- 开米Kami (西安开米股份有限公司)
- LION狮王 (狮王日用化工(青岛)有限公司)
- 绿伞 (北京绿伞化学股份有限公司)
- pursue安利必速 (安利(中国)日用品有限公司)
- 妈妈壹选 (威莱(广州)日用品有限公司)
- 洁芙柔JiFro (上海利康消毒高科技有限公司)

### • 中国免洗洗手液十大品牌

- 3M爱护佳
- Babyganics甘尼克宝贝
- Purell普瑞来
- Lifebuoy卫宝
- 隆力奇Longrich
- 洗得宝
- 洛娃Reward(洛娃科技实业集团有限公司)
- ZOONO祖诺(广州尚懿生物科技有限公司)
- 净安Cleafe(上海净安化工科技有限公司)
- 海氏海诺(青岛海氏海诺集团有限公司)

### • 医用洗手液品牌

- 3M Avagard、INOHV英诺威、Jesfull洁仕夫、洁芙柔、衡洁、洗得宝、丹尼尔(Dannir)、伊维宝 Equate、可立仕、金麦道、世昌

# 销售渠道

## • 国内商超

- 沃尔玛(中国)投资有限公司
- 华润万家有限公司
- 永辉超市股份有限公司
- 高鑫零售有限公司
- 北京物美商业集团股份有限公司
- 家乐福(中国)管理咨询服务有限公司
- 百联集团有限公司
- 锦江麦德龙现购自运有限公司
- 上海盒马网络科技有限公司
- 步步高商业连锁股份有限公司

## • 国内商超

- 中百控股集团股份有限公司
- 上海易初莲花连锁超市有限公司
- COSTCO开市客(中国)投资有限公司
- 欧尚(中国)投资有限公司
- 新华都购物广场股份有限公司
- 北京华联综合超市股份有限公司
- 三江购物俱乐部股份有限公司
- 北京京客隆商业集团股份有限公司
- 农工商超市(集团)有限公司
- 永旺(中国)投资有限公司

# 销售渠道

## • 国外建材商超

- Homedepot家得宝-美国
- B&Q百安居-英国
- 劳氏(Laws)-美国
- ADEO安达屋-法国
- OBI欧倍德- 德国
- Praktiker- 德国
- Bauhaus- 德国
- Zeus (Hagebau)- 德国
- Rewe/Toom- 德国
- Orchard supply

## • 国外商超

- 家乐福 - 法国麦德龙
- Jusco吉之岛-日本
- 7-11-日本
- Target塔吉特公司 - 美国
- 奥乐齐 - 德国
- COSTCO开市客（好市多）-美国
- Walmart沃尔玛-美国
- Kroger克罗格公司 - 美国
- Lidl Kaufland超市 - 德国
- Aldi（阿尔迪）-德国
- 特易购 - 英国
- 麦德龙 - 德国
- 乐购（Tesco）-法国
- 永旺（Aeon）-日本

# 专注大客户开发优势

小产品大市场  
避免无序价格竞争  
客户定位匹配  
获取头部渠道市场份额  
大客户溢出效应

# 客户入口维护

阿里国际 | 电商平台  
搜索引擎 | 行业人脉 | 社交营销

## 如何建立你的客户入口

精准客户拓展-被动营销

# 更多产品机会

## 定制开发需求

台置式  
挂墙式  
龙头型  
镜柜型

泡沫式  
滴液式  
喷雾式

皂液功能型龙头开发趋势



The logo for elbo, featuring the lowercase letters 'elbo' in a white, sans-serif font with a registered trademark symbol (®) to the upper right. The logo is positioned inside a red diamond shape in the top-left corner of the page.

洁博利厨卫科技

# 智能厨卫 解决方案供应商

更懂用户需求

A solid red diamond shape is located in the bottom-right corner of the page, mirroring the diamond shape in the top-left corner.



## 渠道销售价格

- 统一零售价: 260
- 代理商价格: 65.00
- 经销商价格: 78.00
- 电商直销价格: 128.00
- 最低限价: 88.00

## OEM价格

- 跨境电商: 58.00
- <500: 56.00
- <1000: 55.00
- <3000: 53.00
- <5000: 51.00
- <10000: 49.00
- <30000: 47.00

最终价格待定

含税价格与不含税价格一样

不提供不含税报价!



- 赠品促销：
  - 电商客户与客户送样配电池和给皂液
- 优惠券促销：
- 买10送1活动
- 新品订货限期折扣
- 免费试用
- 一件30个起订，30日无条件退货
- 订货超过60台，每60台赠送5台
- 订货超过120台，每120台赠送12台
- 订货超过500台享受6个月城市代理保护
- 订货1k以上可以获得城市独家销售权
- 订货10k以上获得一年国家代理保护

# 常见问题

客户的痛点=客户的需求  
销售从了解客户需求开始

# 客户最关心的产品问题点



## 产品寿命有多久

行业产品3万次  
国标20万次,  
实测超过30万次



## 电池使用多次时间

使用800mAh可充电锂电池, 一次充电1.5小时使用3~6个月, 4节AA电池S使用3个月



## 适用什么洗手液

无需专用洗手液, 可自行加液使用, 各大品牌泡沫洗手液、胶状洗手液、洗洁精、沐浴露均可适用



## 产品有防水设计吗

整机防水设计  
防水等级IPX4



## 产品质量稳定吗

十五年专注感应卫浴  
从商用到家用皂液器  
产品设计充分考虑公共场所  
严苛环境需求



## 感应灵敏度如何

灵动双感应技术  
128ms极速响应  
通过20种光源干扰测试

# 客户最关心的产品问题点



## 出液量可以调节吗

0.6~2.4ml三档触控可调  
LED可视操作



## 外壳什么材料?

外壳奇美ABS材料, 无铅无毒晶钻镀铬与镍拉丝表面处理, 24小时酸性盐雾试验



## 皂液容量多少

皂液容量280ml  
3口之家使用40天  
(3人, 10次/天, 0.6ml/次)



## 保修多长时间

享有1年免费换新服务  
七天无理由退货



## 产品有哪些认证

依据QB/T1560-2017和  
JC/T194-2014标准, 权威机构检测  
通过CE、ROHS认证  
电池具有MSDS认证



## 皂液混合比例

洗手液与水稀释比例  
胶状洗手液1:5  
洗洁精1:6, 沐浴露1:8

# 客户最关心的产品问题点



## 跟米家的对比优势

灵动感应技术  
可充电更持久续航  
无需专用液体更省钱  
20万次使用寿命  
镀铬表面处理



- ◆ 加强的单片机软件抗干扰算法
- ◆ 专用MCU低功耗设计
- ◆ 模组化结构设计
- ◆ 满足快速开发需求
- ◆ 十五年专注智能厨卫
- ◆ 彰显个性的品质选择

# 灵动感应技术 好在哪儿

128ms 敏捷反应 | 强抗干扰 | 低功耗  
手势识别技术 | 国家发明专利  
稳定性第一



发明专利

# 精密泡沫泵 有什么特点

精铜线圈 | 精准气液比 | 超长寿命 | 稳定输出  
耐老化 | 抗腐蚀 | 自润滑  
EPDM | POM

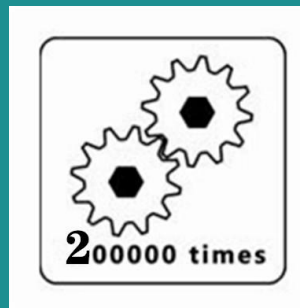

# 丰盈泡沫

## 如何更好阐述起泡效果

柔和 | 小泡泡 | 空气注入技术 | 12: 1  
洁肤 | 抑菌 | 省液 | 节水



2020

让销售 So Easy

Come On Together

