

灵动感应,更快更便捷

红外感应,伸手即出拒绝等待

|||

不需手动开关水龙头,不转移手上污渍
零接触,拒绝交叉感染



elbo®



Mini感应水嘴产品介绍

Sensor Faucet Adapter

福建洁博利厨卫科技有限公司

2020/11/18

林芬



公司简介

COMPANY PROFILE



公司名称: 福建洁博利厨卫科技有限公司
注册地址: 海西中心城市—福州
成立时间: 2005年6月17日
注册资金: 壹仟万元整

Great 努力不懈，继续卓越
Innovation 创新技术，优质精品
Benefit 携手并进，双赢未来
Onus 责任承诺，值得信赖

130项
国家专利

十五年专注智能厨卫

团队



Team

15年以上从业经验
福州科学技术奖获得者，追求极致卫浴体验
智能厨卫，我们更专注

主营产品 Products

感应节水水嘴系列



感应洗手机系列



感应水件系列



家用智能系列



商用感应系列



感应组件系列



感应水嘴迭代 Product Iteration



第一代感应节水水嘴

首创双感应智能水嘴
灵动感应技术
超低功耗，128ms快速响应
3节AAA电池使用长达365天

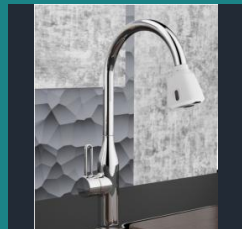

第二代感应节水水嘴

微型化设计
重新定义感应水嘴品类
具备TDS检测功能



第三代感应节水水嘴

50W次寿命测试
锂电池供电
270天超长续航
最适配厨房龙头的感应水嘴



第四代感应节水水嘴

MINI不止于小
电磁阀更小，性能更澎湃
厨房和面盆龙头可随意搭配
应用场景适配+20%

9款13次产品迭代

16项专利保护

最美感应水嘴

灵动感应,更快更便捷

红外感应,伸手即出拒绝等待

|||

不需手动开关水龙头,不转移手上污渍
零接触,拒绝交叉感染

elbo®

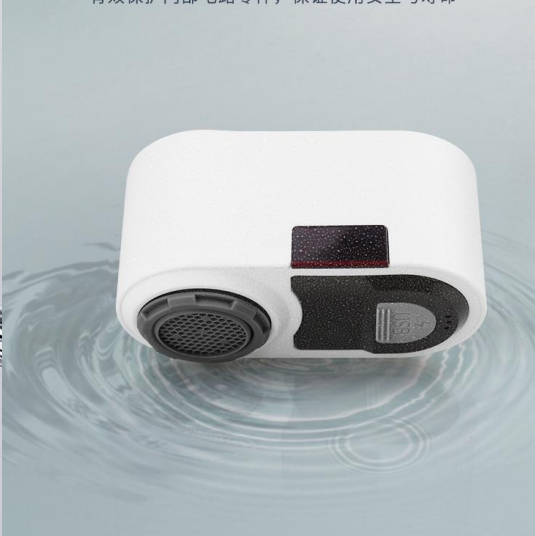

不需手动开关水龙头,不转移手上污渍
零接触,拒绝交叉感染



USB通用充电方式,让充电变得简单又快捷



线条简约,一个优雅无天接口



Mini | 功能参数

小巧精致，设计简约

不多占空间，百搭高质感

|||

小巧玲珑，不破坏原本家装风格
线条流畅简约，不挑风格完美融合



充电规格	Type-C充电 (5V /500-1000mA)
电池容量	3.7V 锂电池 (350mAh)
待机功耗	≤0.2mW
感应范围	上感应 1-6cm 下感应 1-10cm (手感应)
适用水压	0.05-0.8MPa
使用环境温度	5-45°C
适配龙头水嘴	内牙M24*1 / 内牙M22*1
使用环境湿度	≤95%RH
用水效率等级	1级
防水等级	IP65
产品尺寸	30mmx68mmx33mm

灵动感应
柔和出泡
一级节水
TYPE-C充电
IP65 防水
50万次超长寿命

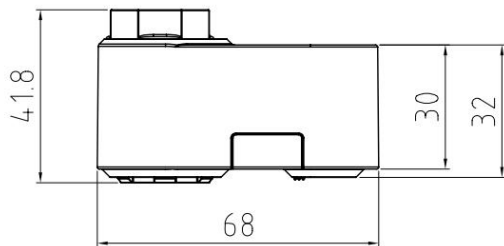

产品结构展示

Product Structure

模组化感应组件

集成水路设计

低水锤应用

NEOPERL起泡器



双接头适配M22/M24

Liteon灵动双感应技术

35uA超低功耗

350mA锂电池供电

TYPE-C充电设计

洁博利MINI

- 比例更圆润小巧
- 形状浑然一体，更加精致

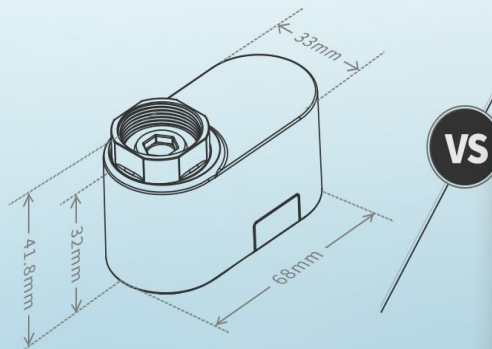

VS

第四代 Mini感应节水器

gibo®

不止于小

Mini更迷你，全新定义的第四代感应水嘴，更适配浴室龙头
因精致而更极致，简洁线条美，彰显您卓尔不凡的品味

尺寸小一点，适配多一点

Mini | 更适配浴室龙头

竞品W

- 高度更高
- 形状太过方正，不够圆润

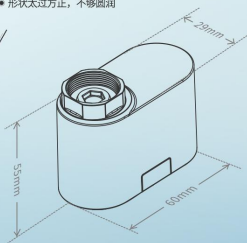

竞品J

- 高度更高
- 形状异性，不够美观

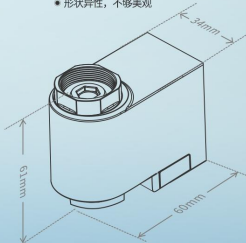

高度降低13mm
Smaller 26%

真正的小而精致
REALLY SMALL
经得起市场的对比

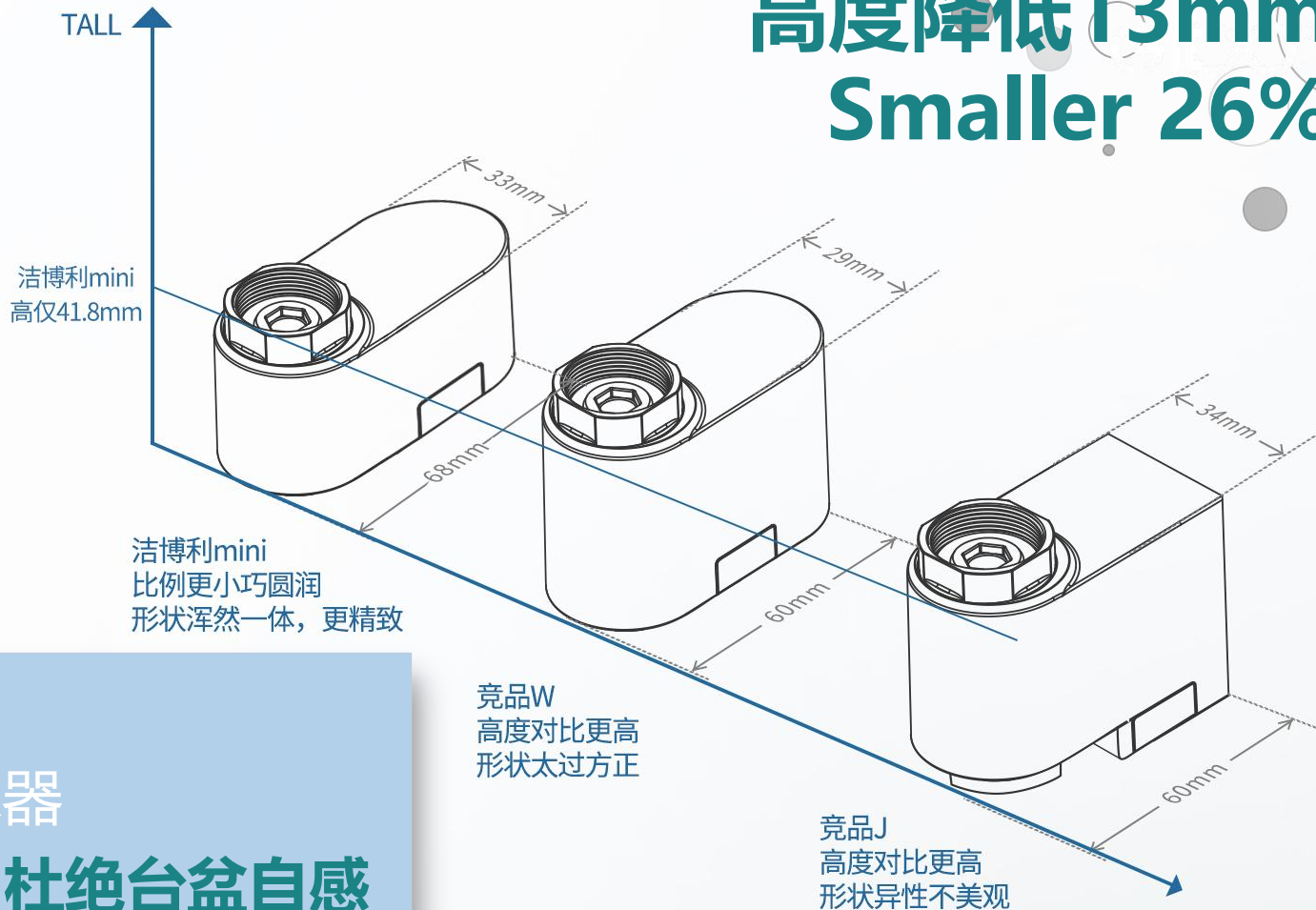

第四代
Mini感应节水器

13mm杜绝台盆自感



感应水嘴品类开创者

PCT全球专利保护
国家发明专利1项
实用新型专利10项
国家外观专利4项

Mini | 更适配浴室龙头

产品卖点

Product Feature

十五年专注智能厨卫



非接触双感应出水
解放双手



一级节水效率 $\geq 32\%$

超低功耗
锂电池充电
持久续航



180s关水保护
安全呵护全家健康

产品小巧精致
85%龙头适配



Liteon双感应技术
128ms极速响应,

竞品性能分析

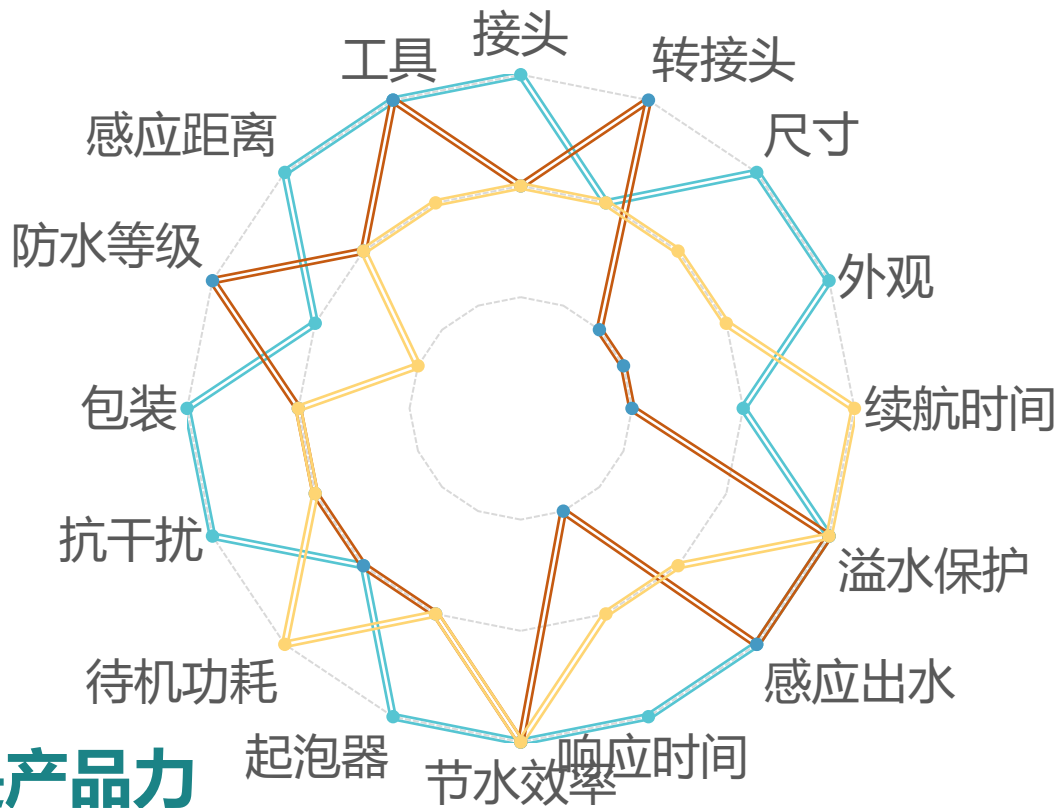

专注力就是产品力

*Mini为洁博利产品

感应节水器竞品差异化对比				
序号	卖点	Mini	竞品Z	竞品W
1	接头	铜接头	塑料接头	塑料接头
2	转接头	1个	5个	1个
3	尺寸	极小	大	小
4	外观	精致典雅	普通	小巧
5	续航时间	9个月	6个月	10-12个月
6	溢水保护	180s	180s	600s
7	感应出水	灵动双感应	双感应	单感应
8	响应时间	128ms	256ms	150ms
9	节水效率	一级节水	一级节水	一级节水
10	起泡器	钮珀	普通	普通
11	待机功耗	0.2mW	0.2mW	0.15mW
12	抗干扰	4级	3级	3级
13	包装	礼品	纸盒	纸盒
14	防水等级	IP65	IPX6	---
15	感应距离	自适应	---	---
16	工具	有	有	---
	性能表现	44	34	35

elbo®



Market Analysis

市场分析



庞大的市场需求

- 中国2.5亿城市家庭
- 每年>1200万新增住宅
- 智能家居系统渗透率5%，增长率50%
- 全球疫情推动，需求呈现迅猛式增长
- 家用智能龙头市场蓬勃发展

PEST分析

政策因素

中央印发的《智能卫浴行业发展“十四五”规划》，各地方政府出台了地方政策，提高行业渗透率。

15%

经济因素

智能卫浴行业持续需求火热，资本利好智能卫浴领域，行业发展前景向好。

25%

社会因素

国际疫情影响，各界对智能非接触式的产品需求增加。互联网与智能卫浴的结合，缩减中间环节，为客户提供便捷90后、00后人群，逐步成为智能行业的消费主力

40%

技术因素

科技赋能VR、大数据、云计算、智能卫浴、5G等逐步从一线城市过度到2、3、4线城市，实现智能卫浴行业的普及化

20%

2016-2020年智能家电 市场规模及增长情况



智能卫浴选择的风尚

THANKS



福建洁博利厨卫科技有限公司

地址：福建省福州市仓山区浦上工业园B区54栋

电话：0591-88066000

手机：13850142082

E-mail: linfen@gibol.com.cn

Http: www.gibo.com.cn

For Your Better Life